



diseñar el pop-up



Siga los siguientes pasos uno a uno, para que podamos ofrecerle un magnífico resultado en la impresión de su expositor.

Trabajamos en PC Windows, NO tenemos MAC!

1. Las medidas tienen que ser en milímetros para su máxima exactitud
2. No deje márgenes en ningún de los lados, la imagen tiene que ser de la medida exacta a las que describimos de cada producto
3. La imagen tiene que ser RGB
4. La resolución de la imagen tiene que ser 150 píxeles/pulgada. al 100% del tamaño o si desea hacerlo al 50% del tamaño asígnele 200 píxeles/pulgada.
5. Si importa imágenes a su diseño tenga en cuenta que primero tiene que transformarlas a RGB, nunca deje dos formatos como RGB y CMYK Porque sus imágenes quedarán oscuras y sin brillo, RECUERDE CONSERVE SIEMPRE EL FORMATO RGB.
6. Si tiene TEXTOS recuerde transformarlo a trazados, recuerde que hay muchas clases de fuentes y nosotros no tenemos todas, y si no las transforma recuerde anexar los tipos de fuente utilizadas, para que no haya cambios de tipografía
7. Los formatos ideales son EPS, TIFF, y por último JPG
8. Cuando exporte la imagen recuerde que tiene que ser formato TIFF, y no active el perfil ISO.
9. Si usted tiene un Pantone predeterminado para su diseño indíquenos el código exacto del Pantone con su equivalente RGB, tabla Pantone recomendada PANTONE COATED EURO.
10. Si desea una exactitud en color total mándenos una prueba impresa de su diseño. Claro está que no aceptamos pruebas hechas en impresoras no profesionales sin curva de color. La prueba tiene que estar en papel mate, y no brillo.
11. Las imágenes que añada, siempre con buena resolución
12. Si nos envía su imagen en Photoshop, Corel Draw, Freehand, tenga en cuenta que nosotros al exportar a imagen puede cambiar los colores, ya que no tenemos configurado la pantalla de igual forma que la suya. Siga estos sencillos pasos y obtendrá una imagen de calidad y mantendremos el objetivo planteado por ustedes a la hora del diseño.



Siguiente paso.
Medidas y guías



disenar el pop-up

Panel Lateral
X= 675 mm.
Y= 2300 mm.
Medida igual
para modelo
curvo o recto.

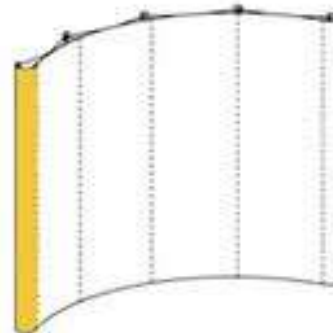
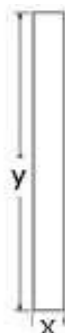

Panel Frontal
X= 700 mm.
Y= 2300 mm.
Pop up "CURVO"

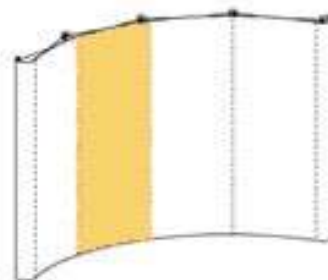

Panel Frontal
X= 750 mm.
Y= 2300 mm.
Pop up "RECTO"

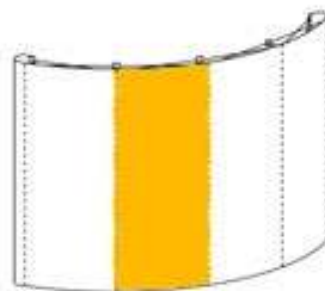

Panel Posterior
X= 825 mm.
Y= 2300 mm.

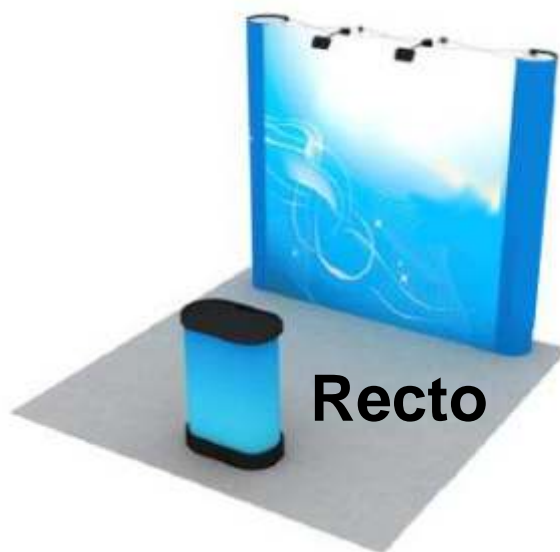

Siguiente paso.
diseño y medidas de los accesorios.



diseñar el maleta rigida

Maleta
X= 1850 mm.
Y= 800 mm

X1= 690 mm.
Y1= 300 mm.

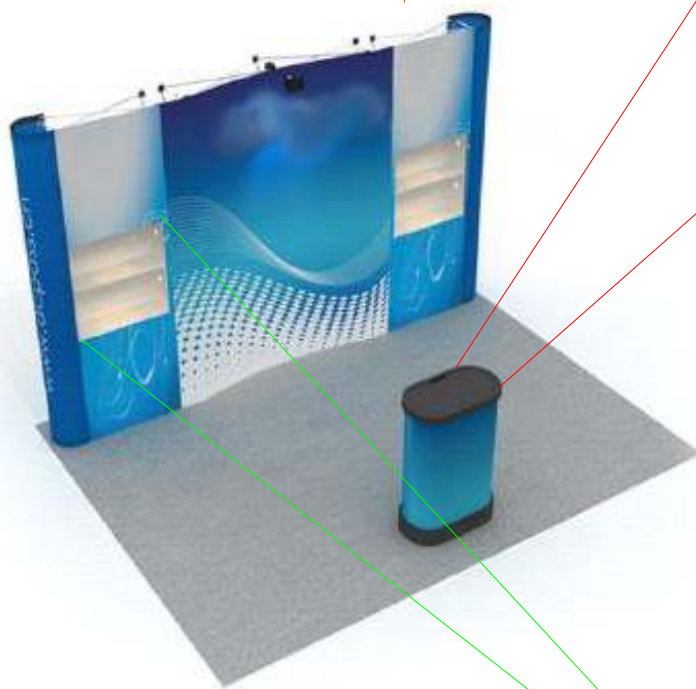
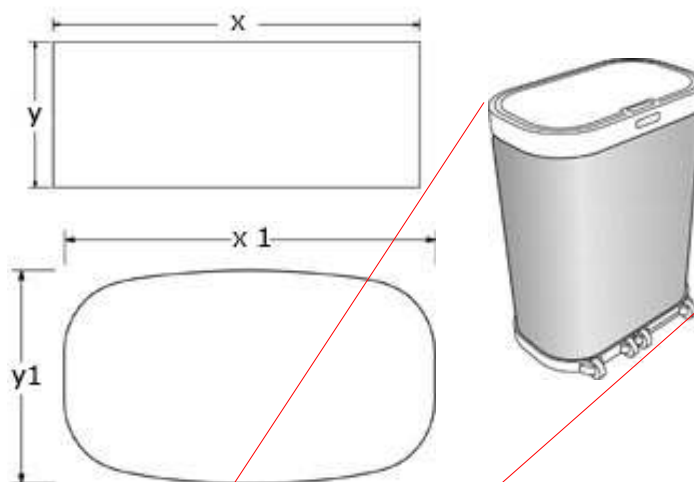

Ventana
X= 698mm.
Y= 698 mm

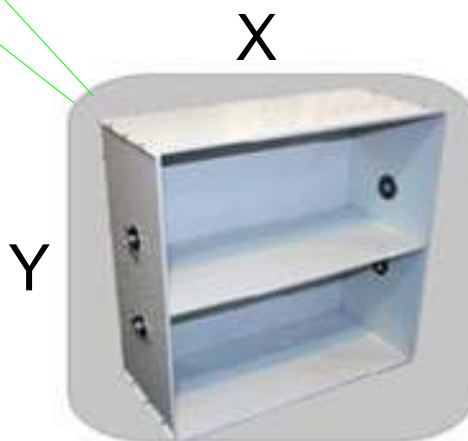

Siguiente paso.
consejos para el diseño



Lineas guias

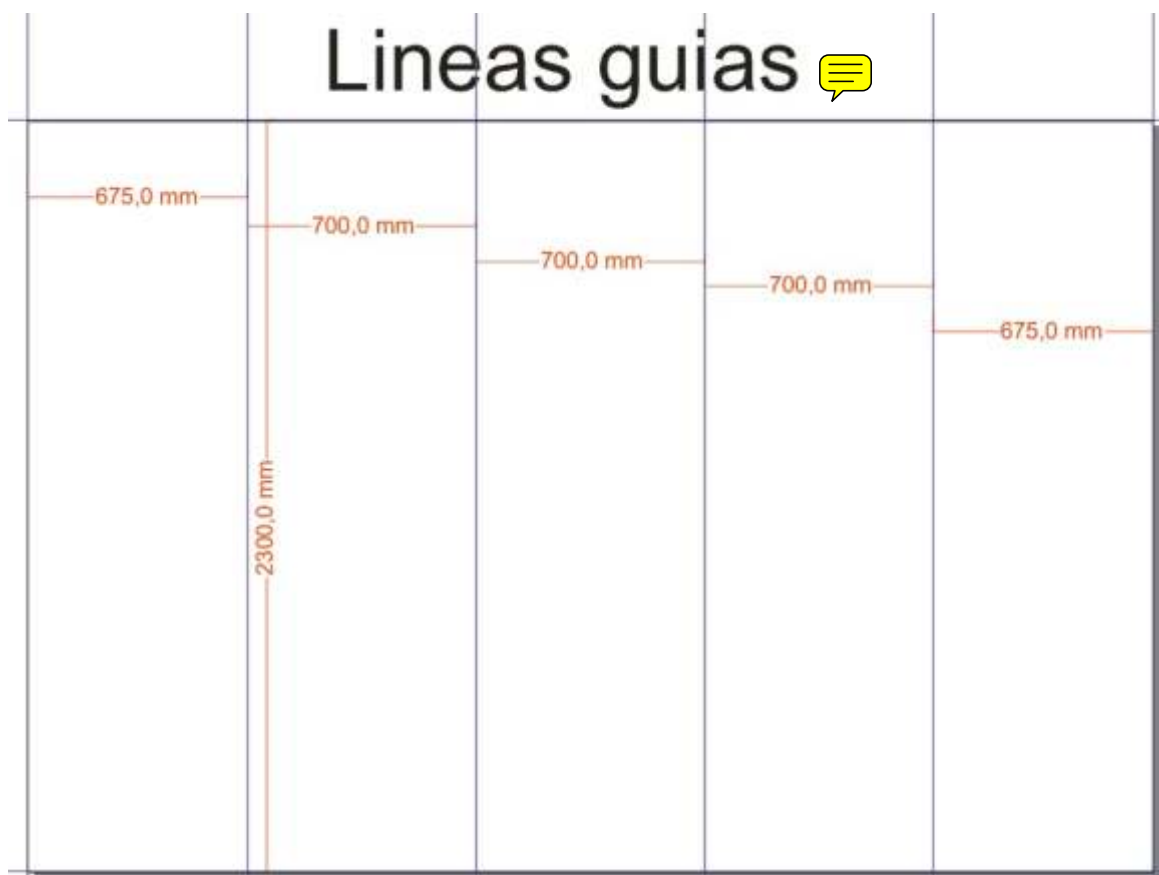
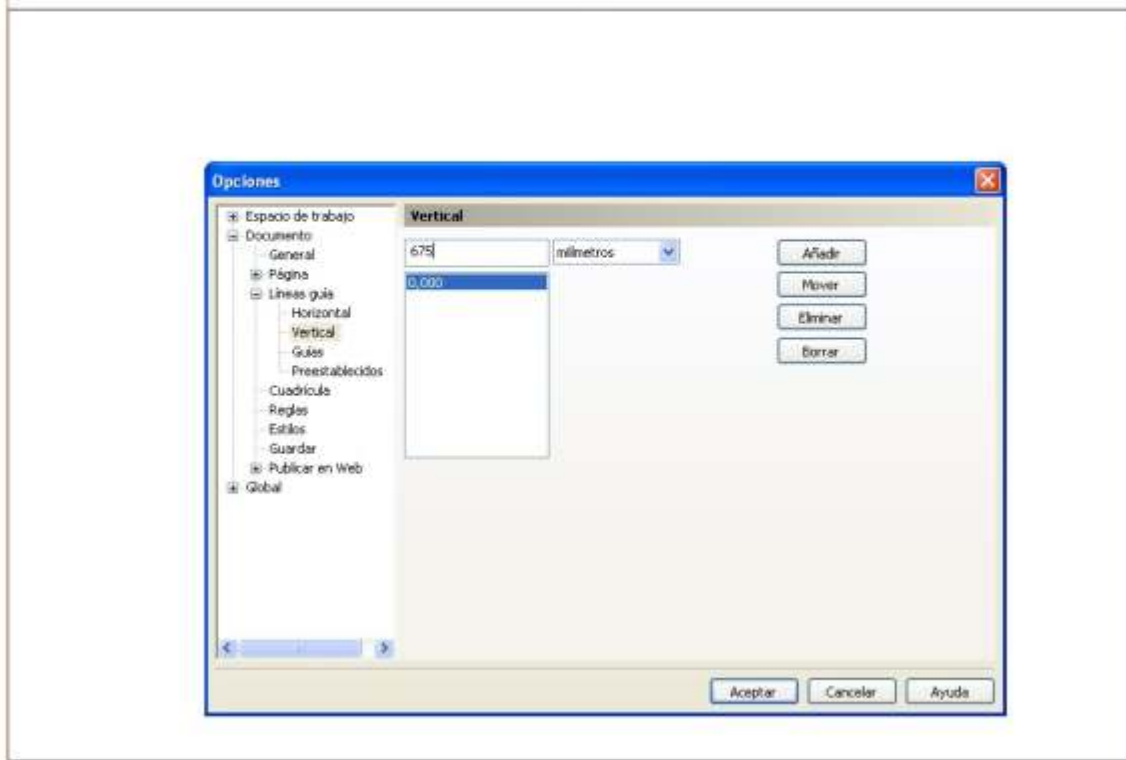

↓
Siguiendo paso.



Consejos de diseño

Lineas guias



Lineas guias

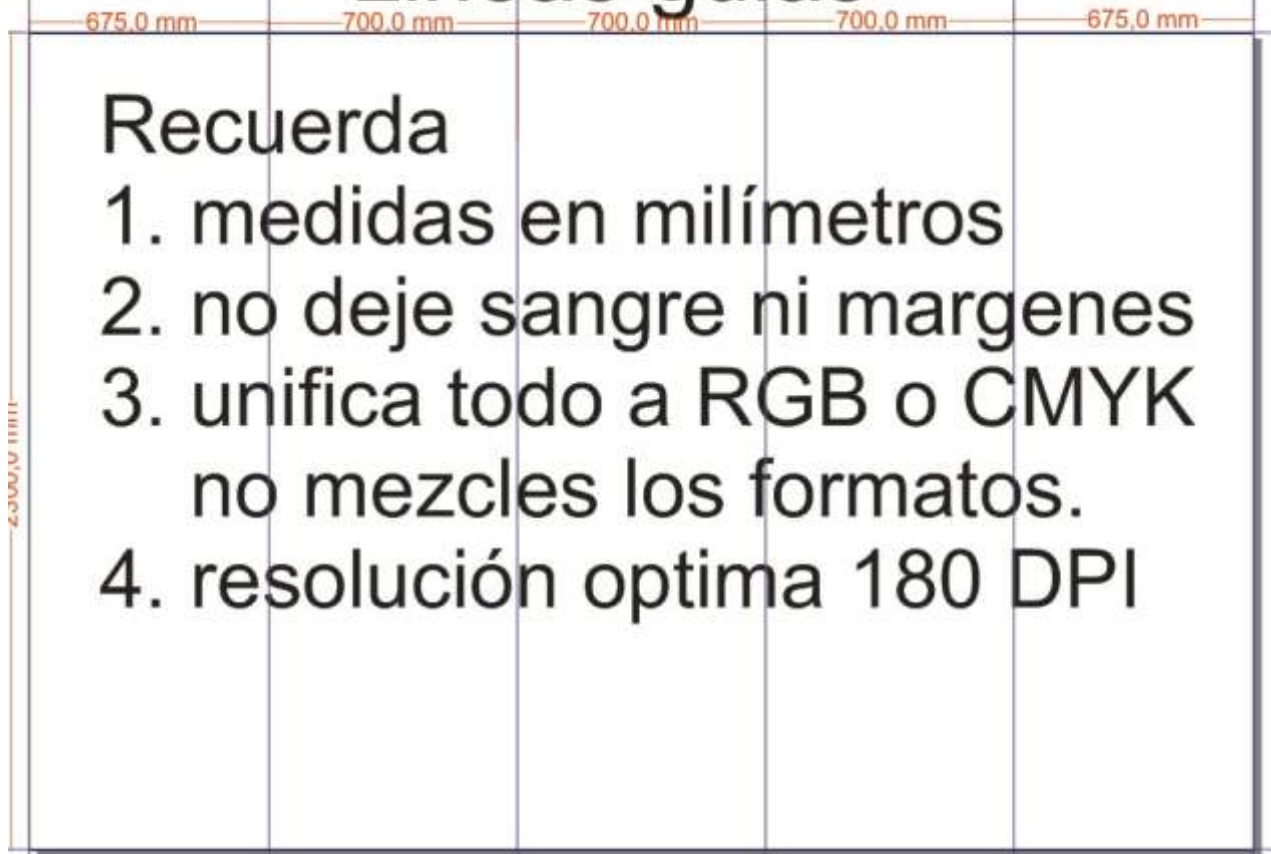

Recuerda

1. medidas en milímetros
2. no deje sangre ni margenes
3. unifica todo a RGB o CMYK
no mezcles los formatos.
4. resolución optima 180 DPI



Siguiente paso.



Guía Diseño Gráfico

Consejos de diseño

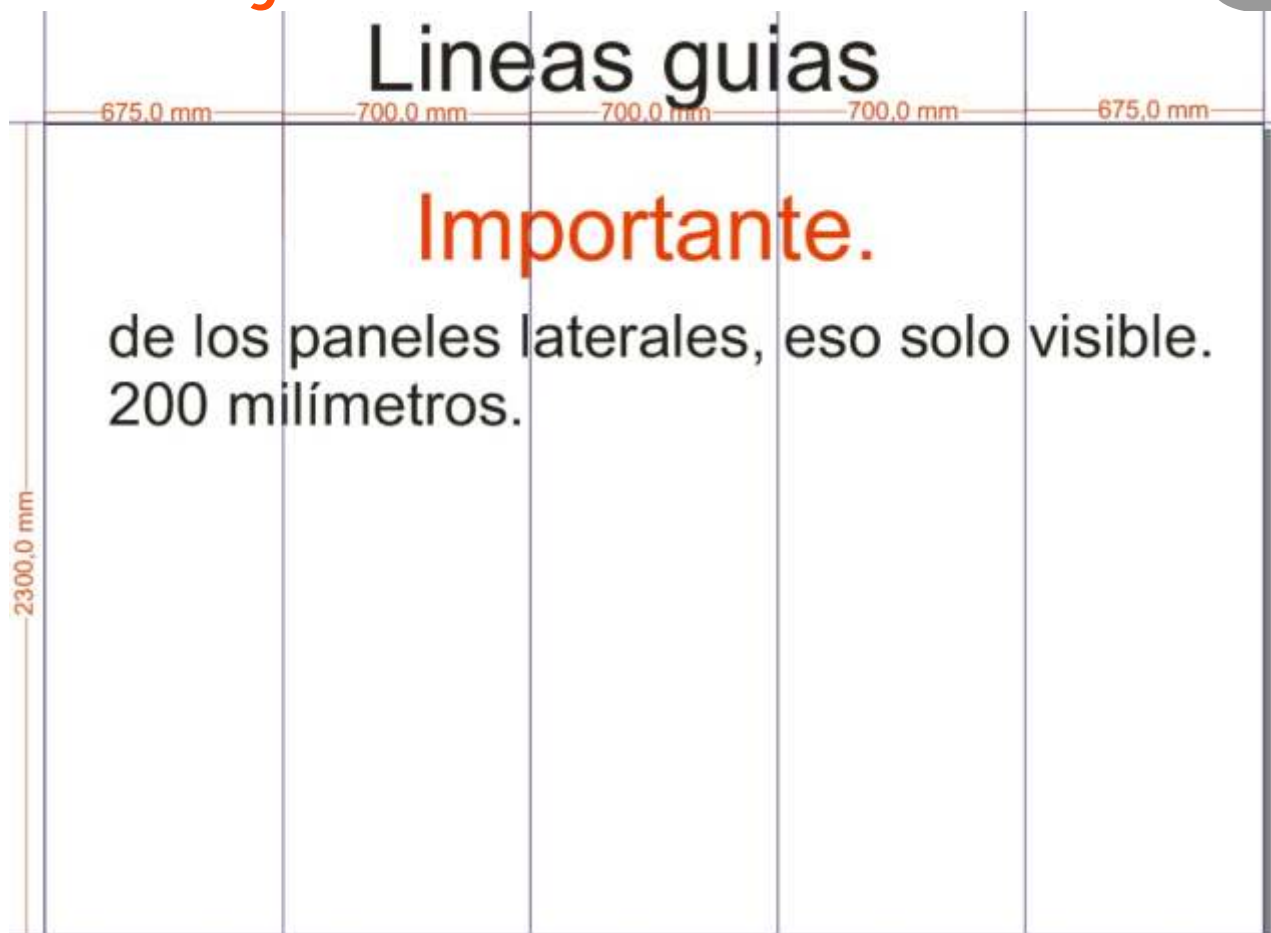

↓ Siguiendo paso.



Guía Diseño Gráfico

Consejos de diseño

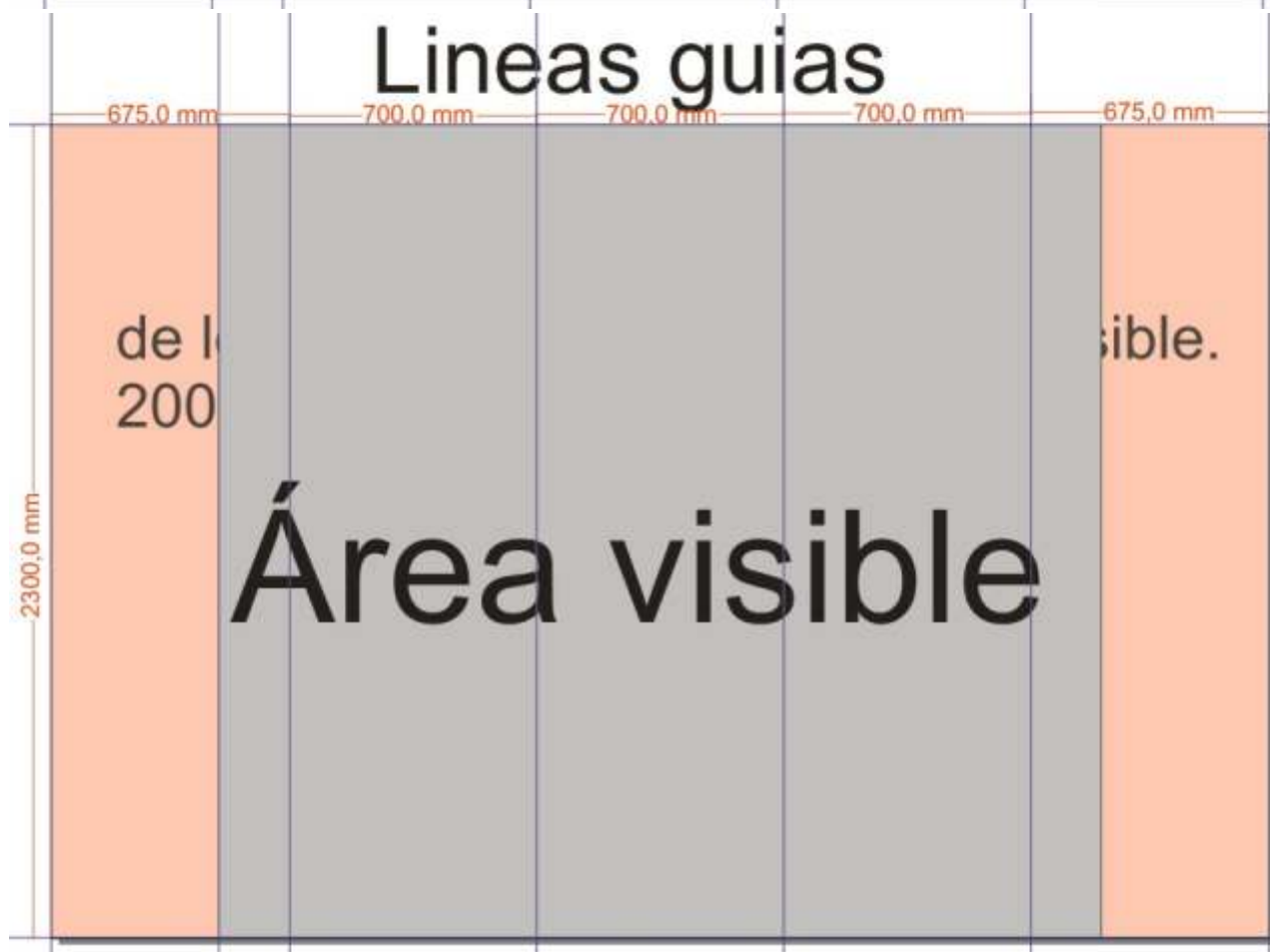

↓ Siguiente paso.



Lineas guias

Consejos para los textos

1. tipo de letra sencilla
2. ubica los textos en lo posible entre lineas de corte.

Ejemplo:

1. tipo de letra sencilla
2. ubica los textos en lo posible entre lineas de corte.
Ejemplo:

1. tipo de letra sencilla
2. ubica los textos en lo posible entre lineas de corte.
Ejemplo:

Lineas guias

2 Consejos para los textos

1. si el texto es grande procura que quede entre lineas.

Ejemplo:

ExpoSistema

↓ Siguiete paso.



Lineas guias

675.0 mm 700.0 mm 700.0 mm 700.0 mm 675.0 mm

2300.0 mm

2 Consejos para los textos

1. si el texto es grande procura que quede entre lineas. Ejemplo:

ExpoSistema



el espacio entre letras que este en la linea de corte

Lineas guias

675.0 mm 700.0 mm 700.0 mm 700.0 mm 675.0 mm

2300.0 mm

Consejos para Imagenes

1. procura que queden entre las lineas de corte. Ejemplo:



Banner triple Banner X Totem

↓ Siguiente paso.



Guía Diseño Gráfico

Consejos de diseño

Lineas guias

Consejos para logotipos

675.0 mm 700.0 mm 700.0 mm 700.0 mm 675.0 mm

2300.0 mm

Ejemplo



1. procura que queden entre las lineas de corte.

Lineas guias

675.0 mm 700.0 mm 700.0 mm 700.0 mm 675.0 mm

2300.0 mm

www.exposistema.com



Expositores graficos



Tótem luminoso



Banner de Gravedad



Consejos para fondos una imagen de fondo, o color plano,

www.exposistema.com

↓ Siguiete paso.

Guía Diseño Gráfico

Consejos de diseño



Lineas guias



Consejos para fondos una imagen de fondo, o color plano,

Atención: en los laterales es mejor no poner información con solo poner tu dirección web es suficiente.



↓ Siguiete paso.



Medio de envío de la imagen

Nosotros contamos con una línea FTP (Disco Duro Virtual), en la cual usted puede descargar los archivos, y no tendrá necesidad de enviarnos un CD por correo ordinario. Los pasos de descarga de archivos es muy sencillo.

- Abra el siguiente link, (LINK) es un acceso directo a nuestra FTP, sirve para PC (Windows) y también MAC.

Envío de Ficheros FTP

SELECCIONAR EL ARCHIVO:

Importante: Recibirá una respuesta al finalizar el envío, no cierre la ventana.

Nuestro Servicio de envío de ficheros FTP, es una sencilla herramienta diseñada para su comodidad. Solo escoja el fichero a enviar de su ordenador, y déle enviar.

ATENCIÓN..
Una vez descargado el fichero por favor llámenos, para poder descargarlo nosotros.

Y verificar su contenido y calidad. **902 929 859**

- Busque el archivo dentro de su ordenador. **cree una carpeta con el nombre de su empresa copie el archivo dentro de la carpeta, si desea comprima la carpeta en ZIP O RAR.**
- Una vez encontrado **dele enviar.**
- Una vez que haya sido descargado todo llámenos para así poder nosotros descargarlo.

Deseamos ayudarle en todo lo posible con la realización de su diseño, y si no tuviera facilidad de hacer el diseño, nosotros contamos con un equipo de diseñadores que está a su servicio.



Siguiente paso.
Política de envíos de ExpoSistema.com



Politica de envios de exposistema

1- ENVÍO REGULAR (PORTES DEBIDOS),

Cuando el envío se realiza con la empresa de transporte contratada por el cliente, la empresa Plus Creación y Desarrollo NO se hace cargo del envío de la mercancía, ni se responsabiliza de ningún atraso, pérdida, o daño que sufra la mercancía.

El cliente será oportunamente informado cuando la mercancía este lista y embalada para su recogida. La empresa Plus Creación y Desarrollo tendrá la mercancía lista para la recogida de 15:00 PM a 19 PM horas de cada día.

2 - ENVÍO DE ORIGEN (PORTES PAGADOS, SIN SEGURO),

En el caso de que la empresa Plus Creación y Desarrollo envíe la mercancía por nuestro transportista, el cliente deberá pagar con anterioridad el valor del transporte. El tiempo ESTIMADO de entrega de la mercancía son 3 días hábiles, a partir de que entreguemos la mercancía al transportista. La empresa Plus Creación y Desarrollo NO se hace responsable de ningún daño, pérdida, o retraso que pueda tener la mercancía en manos del transportista.

3 - SEGURO DE TRANSPORTE (PORTES PAGADOS, CON SEGURO),

La empresa Plus Creación y Desarrollo se hará totalmente responsable de la entrega de la mercancía siempre cuando el cliente pague el seguro de la entrega.

El seguro de la entrega estará estipulado en precio desde la pro forma que entregamos al cliente antes de hacer el pago.

Este seguro responsabiliza a la empresa Plus Creación y Desarrollo a entregar la mercancía de 1 a 3 días hábiles a partir de que la mercancía sea entregada al transportista.

La mercancía tendrá un número de seguimiento cual el cliente podrá consultar para saber exactamente donde se encuentra su pedido.

Este seguro cubre la entrega puntual, pero no se hace cargo de imperfectos ocasionados por el transporte como golpes rasgadas, manchas que tenga el expositor en su estructura exterior.

En caso de que la mercancía tenga alguna imperfección en su estructura exterior, la empresa Plus Creación y Desarrollo esta comprometida en enviar de nuevo un nuevo expositor al cliente.

Este envío se efectuará inmediatamente después de que nos llegue la mercancía defectuosa y comprobemos los daños que tenga la mercancía.

Siempre son daños externos que se puedan ocasionar por el transporte, nunca problemas que el cliente tenga con el expositor en su parte gráfica (impresión, gráficas).

4 - ENVÍO DE ORIGEN (PORTES PAGADOS, SIN SEGURO, OFERTA),

En el caso de que la empresa Plus Creación y Desarrollo envíe la mercancía por nuestro transportista, el tiempo de entrega de la mercancía es de 3 días hábiles, a partir de que entreguemos la mercancía al transportista.

La empresa Plus Creación y Desarrollo NO se hace responsable de ningún daño, pérdida, o retraso que pueda tener la mercancía en manos del transportista.

5- EMPRESAS ASOCIADAS,

Nosotros transportamos con múltiples empresas de transporte, entre algunas de las que tenemos cuenta es:

- a. SEUR
- b. DHL
- c. MRW
- d. Nacex

6 - RECOMENDACIONES,

La empresa Plus Creación y Desarrollo les recomienda el seguro de entrega ya que es un medio por el cual se garantiza la entrega y la buena manutención de la mercancía, desde el origen hasta que lleguen las manos del cliente.



Desea regresar a nuestra pagina ahora? **De clic AQUÍ**